

# Separador de Grasas Vodaland GBase-7 (M 1:20)

## Visualización 3D

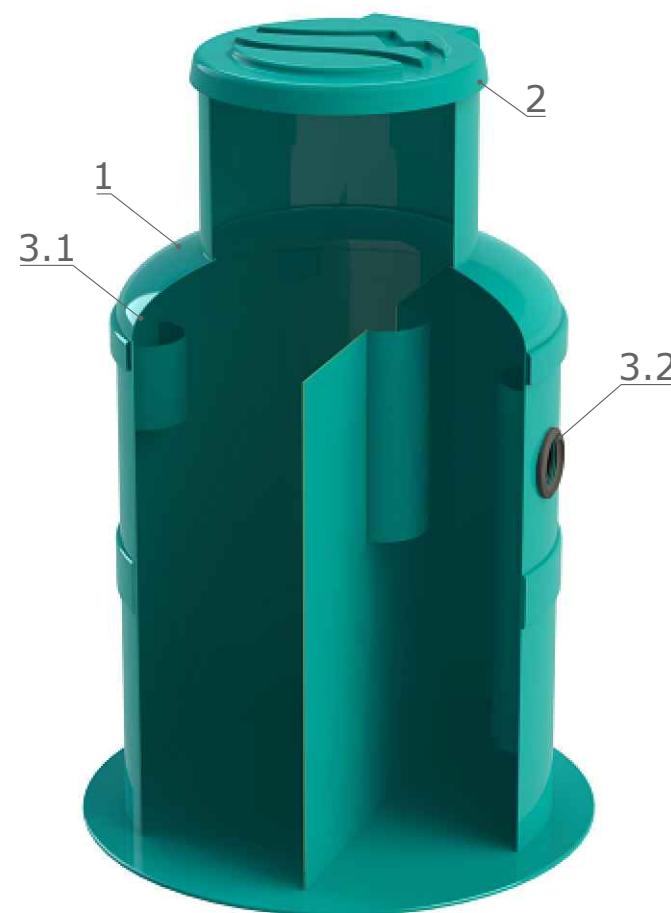
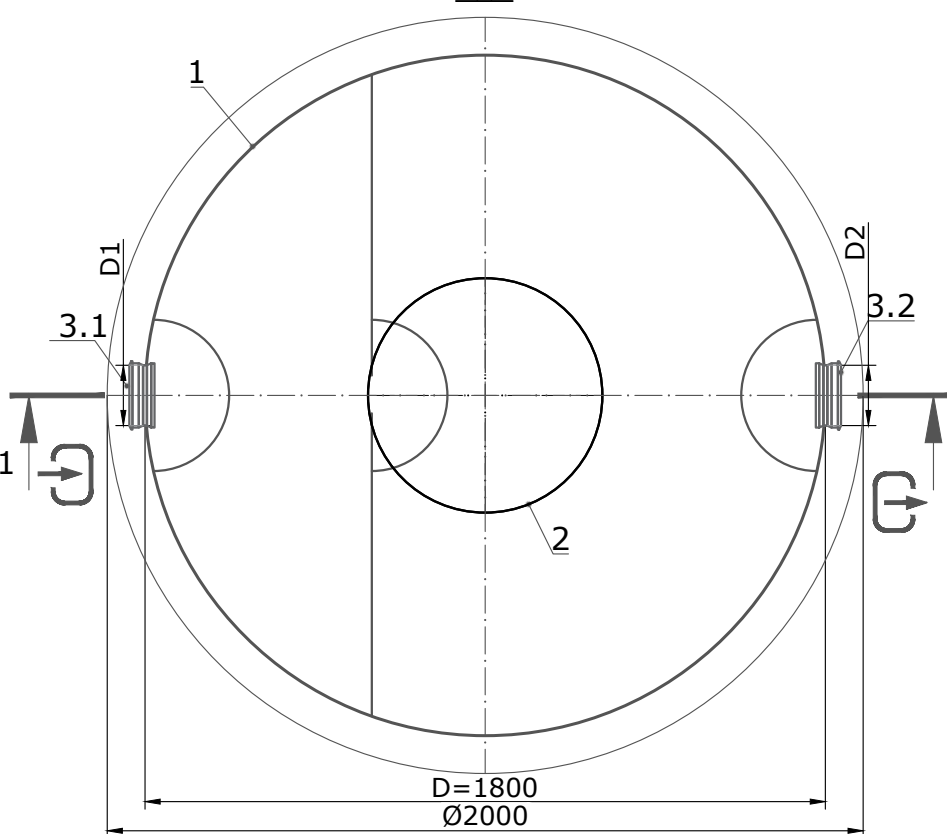
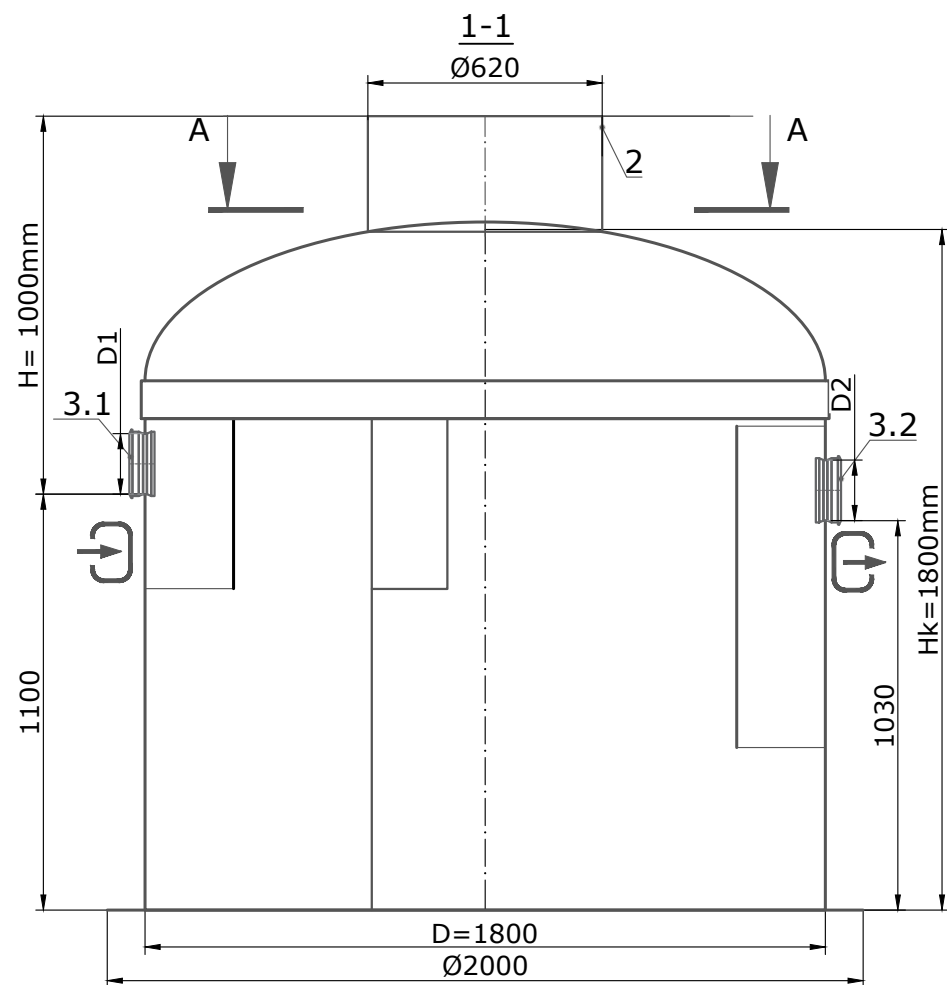

## Especificaciones de materiales y equipos. Configuración estándar \*\* (Tabla 1)

Pos.	Descripción	Cant	Masa	Nota
1	Separador de Grasas Vodaland Vodaland GreaseBase-7 con desarenador, fibra de vidrio,, productividad 7 l/s, D= 1800 , Hk=1800	1	340	compl.
2	Extensión GRP Ø620	1		compl.
3.1	Junta para conexión de cámara Ø160	1		compl.
3.2	Junta para conexión de cámara Ø160	1		compl.
	Volumen para líquidos ligeros	740		l
	Volumen trampa de lodo	760		l
	Volumen útil	2825		l

\*\*El producto se envía según configuración estándar (Tabla 1), a menos que se especifique una configuración distinta (Tabla 2)

## Configuración opcional (Tabla 2)

<input type="checkbox"/> Tapa de fibra de vidrio Ø620	<input type="checkbox"/> Extensión adicional de fibra de vidrio Ø620
	 <ul style="list-style-type: none"> <li><input type="checkbox"/> h=500mm</li> <li><input type="checkbox"/> h=1000mm</li> <li><input type="checkbox"/> h=1500mm</li> </ul>
<input type="checkbox"/> Soporte ajustable para tapa de pozo Ø620	<input type="checkbox"/> Tapa de registro, Clase de carga
	 <ul style="list-style-type: none"> <li><input type="checkbox"/> A15</li> <li><input type="checkbox"/> B125</li> <li><input type="checkbox"/> C250</li> <li><input type="checkbox"/> D400</li> </ul>
<input type="checkbox"/> Escalera universal	

Nota:  
 \* Las dimensiones están en: mm  
 \*\* El fabricante se reserva el derecho de realizar cambios de diseño y esquemáticos que no perjudiquen las características del producto en su conjunto  
 \*\*\* La desviación permitida durante la producción de productos es del 1 al 3%

### Información adicional:

**Separador de Grasas Vodaland  
GBase-7**

VODALAND ESPAÑA SL  
Calle del Proyecto N6,nave 17,  
46393 Loriguilla (Masia del  
Conde) +34 651 030 722

Identificación de fábrica:

**GB-7**

Material: fibra de vidrio

Fecha: 12/ 2024

